

CAN-Bus Interface CX-311-BP

Lenkradfernbedienung

**Für Blaupunkt
New York 800
Chicago 600**

Produktfeatures

- Anschluss einer Blaupunkt New York 800 oder Chicago 600 an Fahrzeuge mit CAN-Bus
- Bereitstellung von analogem Zündungs-, Beleuchtungs- und Rückfahrtsignal
- Plug and Play Adaptierung
- Unterstützung für/Einschaltung von Werks-Sound-Systemen (Nur VW + Skoda Octavia II)
- Lenkradfernbedienungsfunktion

Inhaltsverzeichnis

1. Vor der Installation

- 1.1. Lieferumfang
- 1.2. Überprüfung der Kompatibilität mit dem Fahrzeug

2. Installation

- 2.1. Anschluss-Schema
- 2.2. Installation mit fahrzeugspezifischem Kabelsatz CX-0xx-BP

3. Fahrzeugspezifische Belegungen – CAN-Bus

4. Lenkradfernbedienung

5. Technische Daten

6. Technischer Support

Hinweis

Veränderungen/Updates der Fahrzeugsoftware können die Funktionsfähigkeit des Interface beeinträchtigen. Softwareupdates für unsere Interfaces werden Kunden bis zu einem Jahr nach Erwerb des Interface kostenlos gewährt. Zum Update muss das Interface frei eingeschickt werden. Kosten für Ein- und Ausbau werden nicht erstattet.

1. Vor der Installation

Vor der Installation sollte dieses Manual durchgelesen werden. Für die Installation sind Fachkenntnisse notwendig. Der Installationsort muss so gewählt werden, dass die Produkte weder Feuchtigkeit noch Hitze ausgesetzt sind.

1.1. Lieferumfang

SW-Stand und HW-Stand der CAN-Box notieren. Manual aufbewahren für Support-Zwecke!

CAN-Box CX-311-BP (1 101 116 311 001)

HW _____

SW _____

Es wird immer ein universeller oder fahrzeug-spezifischer Kabelsatz CX-0xx benötigt.

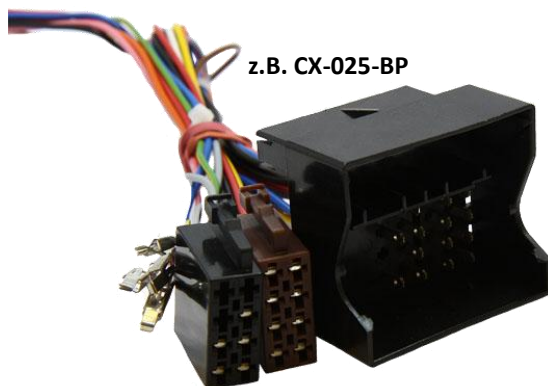

1.2. Überprüfung der Kompatibilität mit dem Fahrzeug

Vom CX-311-BP werden Zündung(**Z**), Rückwärtsgang(**R**) und Beleuchtung(**L**) als analoges Signal bereitstellt und bei VW und Skoda Octavia II ein vorhandenes Werks-Sound-System (**SS**) eingeschaltet. Ferner wird die Steuerung von Blaupunkt New York 800 und Chicago 600 über das Multifunktionslenkrad (**MFL**) unterstützt. Die nachfolgende Tabelle gibt Aufschluss, welcher Kabelsatz CX-0xx-BP für welche Fahrzeuge genutzt werden kann.

| Hersteller | Kompatible Fahrzeuge | Funktionen | Kabelsatz | Blaupunkt ARTNR |
|---------------|--|--------------|-----------|-------------------|
| Alfa Romeo | 159, Brera | Z,L,R,MFL | CX-034-BP | 1 101 116 634 001 |
| Audi | A2 und A3 ab BJ 07/01 bis 12/06, A4 ab BJ 01/00 bis 10/06, A6 ab BJ 07/01 bis 01/05, TT ab BJ 07/01 bis 07/06 | Z,L,R,MFL | CX-023-BP | 1 101 116 623 001 |
| | A1, A3 ab BJ 01/07, A4 ab BJ 11/06 bis 11/07, TT ab BJ 08/06 | Z,L,R,MFL | CX-025-BP | 1 101 116 625 001 |
| BMW | 1er (E81/82/87/88), 3er (E90/91/92/92) | Z,L,R,MFL | CX-028-BP | 1 101 116 628 001 |
| Citroen | C3, C4, C5 ab BJ 10/04, Jumper ab BJ 09/06 (nur S) | Z,L,R,MFL | CX-030-BP | 1 101 116 630 001 |
| Fiat | Stilo, Grande Punto | Z,L,R,MFL | CX-034-BP | 1 101 116 634 001 |
| | Sudo | Z,L,R,MFL | CX-030-BP | 1 101 116 630 001 |
| Ford | Focus, C-Max, Mondeo, S-Max, Galaxy - mit Quadlock | Z,L,R,MFL | CX-035-BP | 1 101 116 635 001 |
| Maserati | Quattroporte | Z,L,R,MFL | CX-025-BP | 1 101 116 625 001 |
| Mercedes Benz | Alle mit Radiovorbereitung, A-Klasse(W169), B-Klasse (W245) mit Audio5 | Z,L,R,MFL | CX-026-BP | 1 101 116 626 001 |
| | C-Klasse (W203) bis BJ 03/04, E-Klasse (W210), CLK-Klasse (W208), CLK-Klasse (W209) bis BJ 03/04, SL-Klasse (R230) bis BJ 07/04, Viano (W639), Sprinter (W906) - mit 10-Pin ISO | Z,L,R,MFL | CX-027-BP | 1 101 116 627 001 |
| | A-Klasse(W169), B-Klasse(W245) mit Audio20, R-Klasse(W251), C-Klasse (W203) ab BJ 04/04, CLK-Klasse(W209) ab BJ04/04, M-Klasse(W164), C-Klasse(W204), SLK (R171) ab BJ 06(08), E-Klasse (W211) ab BJ 06/08, E-Klasse (W212), E-Coupe (W207), CLS-Klasse (W219) ab BJ 06/08, Viano (W639), Sprinter (W906) – mit Quadlock | Z,L,R,MFL | CX-028-BP | 1 101 116 628 001 |
| | E-Klasse (W211) ab BJ 04/03, CLS-Klasse (W219) bis BJ 06/08, SLK -Klasse (R171) bis BJ 06/08 | Z,L,R,MFL | CX-029-BP | 1 101 116 629 001 |
| Opel | Astra H, Corsa C/D, Vectra C ab BJ08/04, Meriva, Tigra Twin Top, Vivaro, Antara | Z,L,R,MFL | CX-021-BP | 1 101 116 621 001 |
| Peugeot | 207, 307, 407, 4007 (kein MFL) - mit Quadlock | Z,L,R,MFL | CX-030-BP | 1 101 116 630 001 |
| Porsche | Cayenne, Boxster, Cayman, 911 - mit Quadlock | Z,L,R,MFL | CX-028-BP | 1 101 116 628 001 |
| | Cayenne, Boxster, 997 mit ISO | Z,L,R,MFL | CX-024-BP | 1 101 116 624 001 |
| Renault | Megane III | Z,L,R,MFL | CX-036-BP | 1 101 116 636 001 |
| Saab | 9-3, 9-5 ab BJ 07/98 | Z,L,R,MFL | CX-031-BP | 1 101 116 631 001 |
| | 9-3 mit Quadlock Stecker | Z,L,R,MFL | CX-032-BP | 1 101 116 632 001 |
| Smart | ForFour mit ISO | Z,L,R,MFL | CX-026-BP | 1 101 116 626 001 |
| | ForFour mit Quadlock | Z,L,R,MFL | CX-028-BP | 1 101 116 628 001 |
| Seat | Altea, Leon | Z,L,R,MFL | CX-025-BP | 1 101 116 625 001 |
| Skoda | Octavia I, Superb mit Innenraum CAN-BUS | Z,L,R,MFL | CX-022-BP | 1 101 116 622 001 |
| | Octavia II, Superb (3T), Fabia (5J) | Z,L,R,MFL,SS | CX-025-BP | 1 101 116 625 001 |
| VW | Caddy, Golf 4/5/Plus, Passat 3B/3C, Polo 9N, T5, T6, Touran, Touareg - Quadlock | Z,L,R,MFL,SS | CX-025-BP | 1 101 116 625 001 |
| Volvo | S60, V70 | Z,L,R,MFL | CX-033-BP | 1 101 116 633 001 |

Z = Zündung, L = Beleuchtung, R = Rückwärtsgang, MFL = Lenkradfernbedienung, SS = Soundsystem

Hinweis: Die Blaupunkt New York 800 schaltet erst auf Rückfahrkamera um, wenn der Rückfahrkamera-Eingang in den Einstellungen aktiviert ist **und** das CAN-Bus Interface CX-311-BP korrekt installiert ist **und** am Rückfahrkamera-Eingang der New York 800 ein Video-Signal anliegt.

2. Installation

Zündung ausstellen und Fahrzeugbatterie nach Werksangaben abklemmen! Darf gemäß Werksangaben die Fahrzeugbatterie nicht abgeklemmt werden, reicht es in den meisten Fällen aus, das Fahrzeug in den Sleep-Modus zu versetzen. Sollte dieses nicht funktionieren, kann die Fahrzeugbatterie mit einer Widerstandsleitung abgeklemmt werden.

Die Installation des CX-311-BP erfolgt im Radio-Schacht am fahrzeugeigenen Radioanschluss.

Hinweis: Nach der Installation müssen in der Blaupunkt Head-Unit im Menü „Einstellungen“, Untermenü „Allgemein“, unter dem Menüpunkt „SWC“ die Lenkradtasten konfiguriert werden, da sonst die Lenkradfernbedienung nicht funktioniert!

2.1. Anschluss-Schema

Anschluss-Beispiel mit Kabelsatz CX-025-BP an Blaupunkt New York 800.

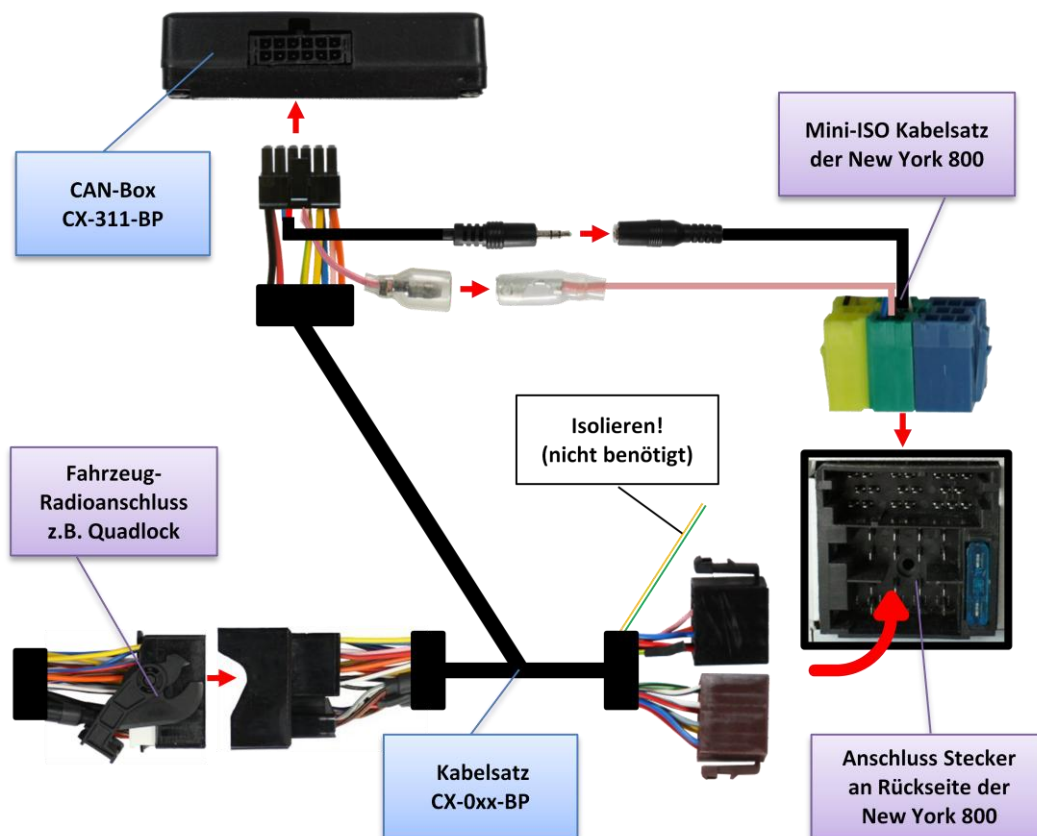

2.2. Installation mit fahrzeugspezifischem Kabelsatz CX-0xx-BP

- a.) Mini-ISO Buchsen der Blaupunkt Head-Unit von dieser lösen
- b.) Klinkenbuchse 3.5mm - IR-Steuereingang des Blaupunkt Gerätes, mit 3.5mm Klinkenstecker – IR-Steuerausgang am CX-0xx-BP verbinden.
- c.) Rosa Buchse der „Reverse“ Leitung der Blaupunkt Head-Unit mit Rose Stecker des Kabelsatzes CX-0xx-BP verbinden.
- d.) Kabelsatz CX-0xx-BP mit CAN-Box CX-311-BP über 12-Pin Molex verbinden.
- e.) Fahrzeugeigene Radio-Anschlussbuchse(n) mit passenden/passendem Gegenstecker(n) des Kabelsatzes CX-0xx-BP verbinden.
- f.) ISO-Buchsen des Kabelsatzes CX-0xx-BP mit dem ISO-Steckeranschluss der Blaupunkt Head-Unit verbinden.
- g.) Mini-ISO Buchsen der Blaupunkt Head-Unit mit dieser wieder verbinden.
- h.) Die graue Leitung einiger CX-0xx ist, je nach Ausstattung/Fahrzeug mit dem analogen Telefon-Mute Signal belegt. Mit entsprechendem Pin des Nachrüstgerätes verbinden.
- i.) Die gelb-grüne Leitung ist ein analoges Speedsignal, wird nicht benötigt und muss daher isoliert werden.

Hinweis zu CX-035-BP (Ford): Bei einigen Fahrzeugen sind Zündung und Beleuchtung analog. In diesem Fall müssen Zündung (Quadlock, Kammer A, Pin 16, rosa Kabel) und Beleuchtung (Quadlock, Kammer A, Pin 13; oranges Kabel) umgepinnt und zwischen Quadlock-Stecker und ISO-Buchsen mit den Steckverbindern des Kabelsatzes verbunden werden.

3. Fahrzeugspezifische Belegungen - CAN-Bus

Als Orientierungshilfe folgen anbei einige fahrzeugspezifische Anschlussbelegungen für die CAN-Bus Signale. Die **Angaben** sind **ohne Gewähr** und müssen vor der Installation überprüft werden, da die tatsächlichen Belegungen abweichen können.

ALFA ROMEO

147

8-Pin ISO Buchse im Radioschacht

CAN High – Pin 1

CAN Low – Pin 3

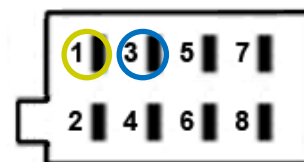

AUDI

A2, A3, A4, A6 bis 01/05

Mini-ISO Buchse im Radioschacht

CAN High – Pin 7

CAN Low – Pin 12

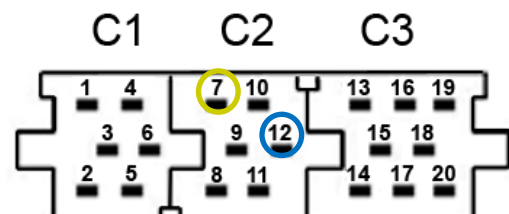

BMW

1er E81, 3er E90, 5er E60

Quadlock-Buchse im Radioschacht

CAN High – Pin 11

CAN Low – Pin 9

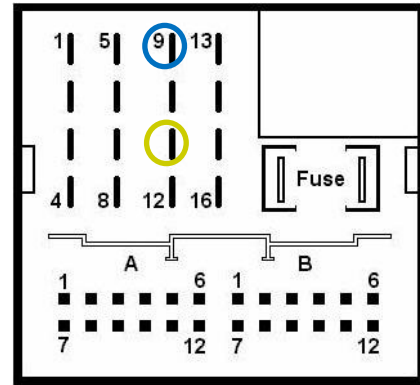

CITROËN

C4, C5 ab 10/04

Quadlock-Buchse im Radioschacht

CAN High – Pin 10

CAN Low – Pin 13

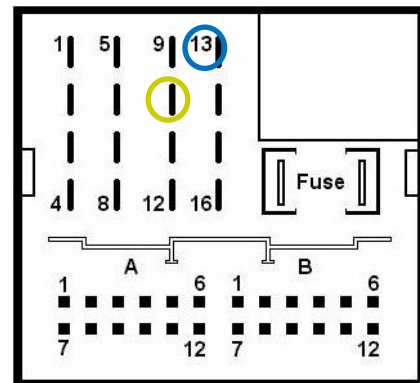

FIAT

Stilo

8-Pin ISO Buchse im Radioschacht

CAN High – Pin 1

CAN Low – Pin 3

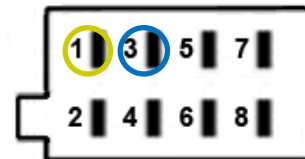

FORD

Focus, Focus C-MAX, S-MAX, Mondeo

Quadlock-Buchse im Radioschacht

CAN High – Pin 9

CAN Low – Pin 10

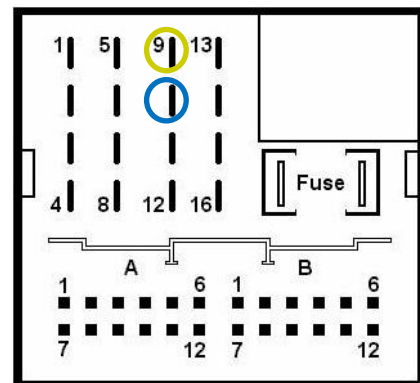

MERCEDES BENZ

CLK W208 nach Facelift, CLK W209 bis 03/04,

E-Klasse W210 ab 09/99, Viano, SL W230 ab 07/04

10-Pin ISO-Buchse im Radioschacht

CAN High – Pin 1

CAN Low – Pin 2

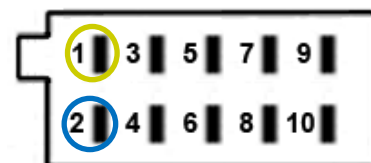

A-Klasse W169 und **B-Klasse W245** mit Audio5,
 alle MERCEDES mit Innenraum CAN-BUS
 8-Pin ISO Buchse im Radioschacht
 CAN High – Pin 6
 CAN Low – Pin 7

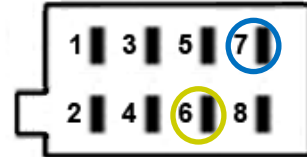

A-Klasse W169 und **B-Klasse W245** mit Audio20,
C-Klasse W203 und **CLK W209** ab 04/04,
Viano W693
 Quadlock-Buchse im Radioschacht
 CAN High – Pin 11
 CAN Low – Pin 9

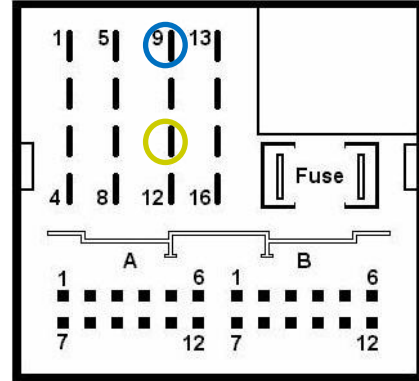

MERCEDES BENZ

E-Klasse W211 ab 04/03, **CLS W219**, **SLK R171**
 Quadlock-Buchse im Radioschacht
 CAN High – Pin 1 (Kammer A)
 CAN Low – Pin 2 (Kammer A)

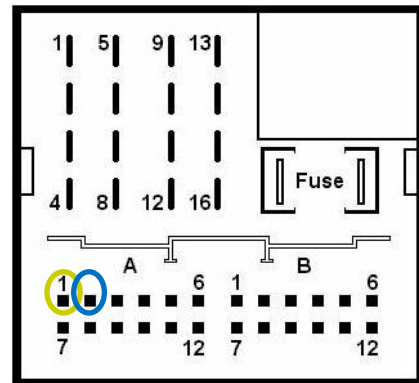

OPEL

Vectra C bis 07/04
 Mini-ISO Buchse im Radioschacht
 CAN High – Pin 7
 CAN Low – Pin 10

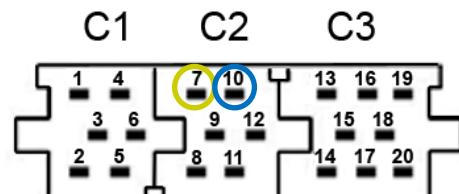

Astra H, **Corsa C**, **Meriva**, **Tigra Twin Top**,
Vectra C ab 08/04
 Quadlock-Buchse im Radioschacht
 CAN High – Pin 9
 CAN Low – Pin 10

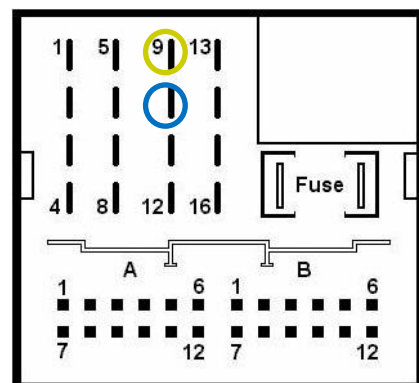

PEUGEOT

307, 407

Quadlock-Buchse im Radioschacht

CAN High – Pin 10

CAN Low – Pin 13

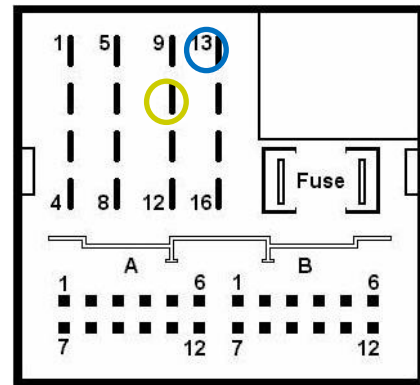

PORSCHE

Cayenne, Boxster, 997

Mini-ISO Buchse im Radioschacht

CAN High – Pin 1

CAN Low – Pin 2

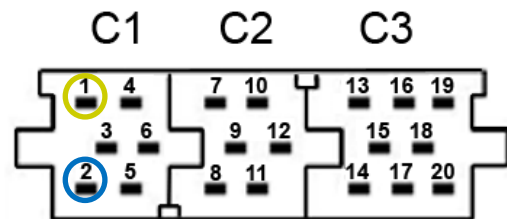

SAAB

9-3, 9-5

10-Pin ISO-Buchse im Radioschacht

CAN High – Pin 4

CAN Low – Pin 2

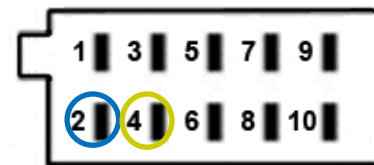

9-3 nach Facelift

20-Pin Bedienteilstecker,

CAN High – Pin 1 oder Pin 2

CAN Low – wird nicht angeschlossen

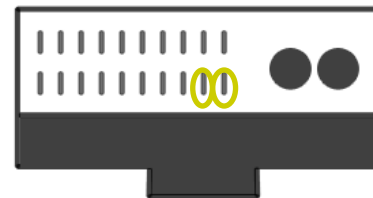

SEAT

Altea

Quadlock-Buchse im Radioschacht

CAN High – Pin 9

CAN Low – Pin 10

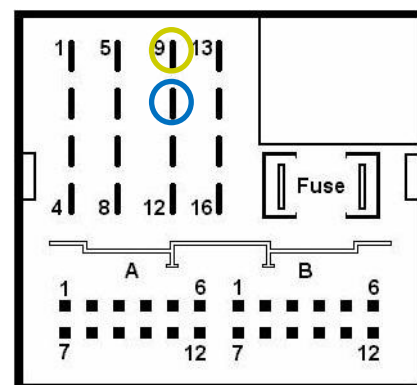

ŠKODA

Superb, Octavia I

Mini-ISO Buchse im Radioschacht

CAN High – Pin 8

CAN Low – Pin 9

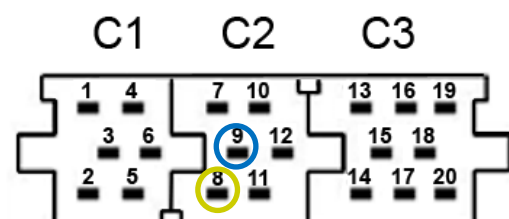

Octavia II

Quadlock-Buchse im Radioschacht
 CAN High – Pin 9
 CAN Low – Pin 10

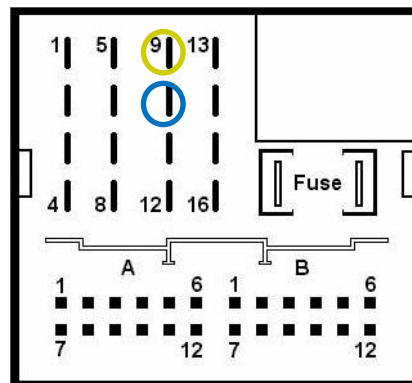

VOLKSWAGEN

Golf 4, Golf 5, Passat 3B, Caddy, Touran, Touareg, T5

Quadlock-Buchse im Radioschacht
 CAN High – Pin 9
 CAN Low – Pin 10

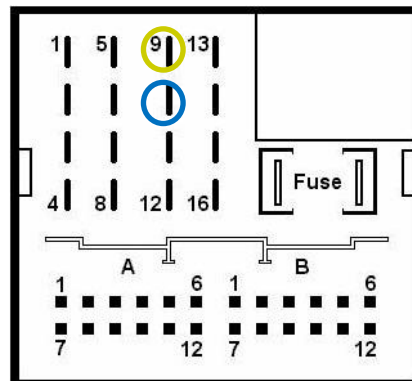

VOLVO

S60, V70

12-Pin Buchse im Radioschacht
 CAN High – Pin 7 (weiß)
 CAN Low – Pin 8 (grün)

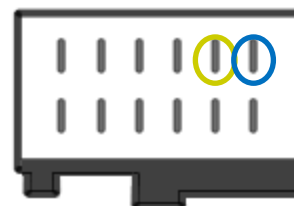

XC90

10-Pin Buchse im Radioschacht
 CAN High – weiße Leitung (doppelt belegt)
 CAN Low – grüne Leitung (doppelt belegt)



4. Lenkradfernbedienung

Die Bedienmöglichkeiten über die Lenkradtasten variieren je nach verfügbaren Lenkradtasten. In der Regel schließen sie Lautstärkeregelung und Titelsprünge ein.

5. Technische Daten

| | |
|---------------------------------|-----------------|
| Spannungs-Arbeitsbereich | 10.5 – 14.8V |
| Ruhestrom | <1mA |
| Arbeitsstrom | ~45mA |
| Leistungsaufnahme | 1-27W |
| Temperaturbereich | -30°C bis +80°C |
| Gewicht | 41g |
| Abmessungen (nur Box) B x H x T | 70 x 22 x 50 mm |

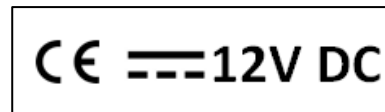

6. Technischer Support

Caraudio-Systems Vertriebs GmbH
Hersteller/Distribution
Rheinhorststr. 22
D-67071 Ludwigshafen am Rhein

NavLinkz GmbH
Vertrieb/Techn. Händler-Support
Eurotec-Ring 45
D-47445 Moers

Tel +49 180 3 907050*
Email support@caraudio-systems.de

* 7,6cent/Minute aus dem dt. Festnetz, vom dt. Mobilfunk je nach Provider mehr.

Rechtlicher Hinweis: Hier genannte Firmen- und Markenzeichen sowie Produktnamen, sind eingetragene Warenzeichen ® und somit Eigentum der jeweiligen Rechteinhaber.